

miratap

コンパクトキッチン

グラッド 45 コンパクト

組立設置説明書 01-GRA02S-04

設置前に、この組立設置説明書と商品同梱の各説明書をよくお読みのうえ、正しく設置してください。
本体や機器に付属の取扱説明書は、設置完了後にお客様にお渡しください。

1 各部の名称

◎グラッド 45 コンパクト

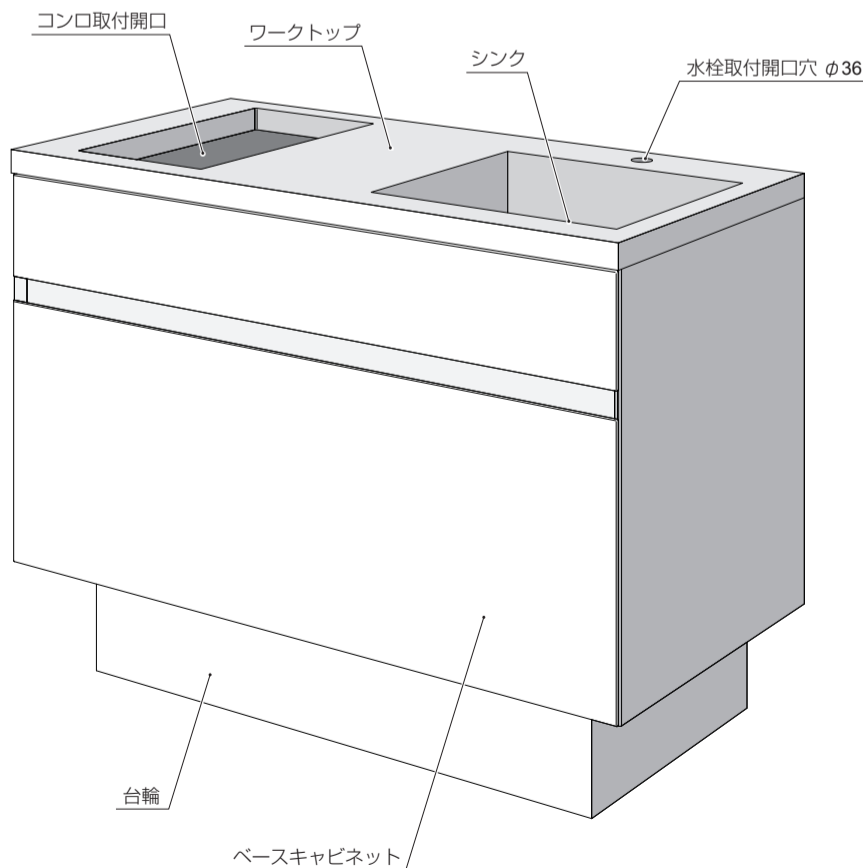

耐荷重については、下記の重量をお守りください。
・引出しヶ所につき 12kg まで

●安全上のご注意

ここに示した注意事項は、状況によって重大な結果（傷害、物損）に結びつくおそれがあります。必ずお守りください。

禁止 **実行** **注意**
お守りいただく内容を上の記号で区分し、説明しています。

⚠ 警告 「死亡または重傷を負うおそれがある」内容

- ❌ 分解・改造はしないでください。思わぬ事故の原因になることがあります。
- ⚠ ステンレス製ワークトップを取扱うときは、必ず保護手袋をしてください。切断面に触ると、ケガをするおそれがあります。
- ⚠ キャビネット・レンジフードなどの設置は、建築壁の構造を確かめて説明書どおりに正しく行ってください。落下し、ケガをするおそれがあります。
- ⚠ レンジフード横には不燃ウォールキャビネットを使用してください。（詳しくは、所轄の消防署へ確認ください）火災の原因になることがあります。
- ⚠ 電気工事・ガス工事・水道工事は、関連する法令・規定に従って、必ず「有資格者」が行ってください。火災・感電・ガス漏れ・水漏れの原因になることがあります。
- ⚠ 組込まれる電気製品・加熱機器・レンジフード・その他機器については、各説明書および本体の表示事項を守り、正しく設置してください。思わぬ事故や故障の原因になることがあります。

⚠ 注意 「障害を負うことや物的損害が発生するおそれがある」内容

- ⚠ 防臭キャップ・排水器具の取付けおよび給排水管の接続を確実に行ってください。水漏れや湿気で、床などが腐る原因になることがあります。
- ⚠ 組立設置完了後は、引出しのがたつきがないことを必ず確認してください。落下し、ケガをするおそれがあります。
- ⚠ 設置の仕上げに使用する溶剤・その他薬品類は、各注意表示に従って正しくお使いください。誤った使い方をすると、人体に影響が出たり、使用部材の損傷や劣化の原因になることがあります。

2 設置前の注意・確認

《設置前のご注意》

- 重量のある商品や荷姿の大きな商品があるため、受取りの準備をお願いします。また、商品の品質確保のため、搬入は必ず2人以上で手運びにて行ってください。
※ 車上渡しとなります。
- 商品の搬入経路を確保してください。
- 商品を開梱して、外観に損傷がないことを確認してください。
※ 設置後の損傷は保証対象外となります。
- 引渡し完了まで、梱包の段ボールなどで商品を養生してください。
※ 養生テープは商品に直接貼らないでください。

《設置前の確認》

設備位置が図面どおりか、以下の項目を確認してください。

- 設置場所の間口寸法・床の水平・壁の垂直・コーナー部の直角度
※ 水平・垂直・角度などの精度が出ていないと仕上げが悪くなり、使用時の安全性にも影響します。
- 窓枠や建具の位置および寸法
- 取付用下地の位置および寸法（桧木 45mm × 100mm 以上の強度のある硬い木材または 12mm 以上の合板）
- 必要な給水給湯管・排水管・ガス配管・電気配線の位置および接続方法
- ガス種・電圧（100V/200V）・周波数
- レンジフード用の開口（ダクト）の位置および寸法
- 火災予防条例に準拠したレンジフード・コンロの設置場所と可燃物の離隔寸法



キャビネット・レンジフードなどを取付ける取付用下地（桧木 45mm × 100mm 以上または 12mm 以上の合板）が指定どおりに使用されていることを確認してから取付けてください。（取付用桧木に十分なネジ保持力がないと、使用中に落下し、ケガをするおそれがあります）

●グラッド 45 コンパクト 総重量 (kg)

	ウォール型	バックパネル型	カウンター型
W1200	86kg	98kg	104kg
W1500	108kg	122kg	131kg

3 設置手順

- 取付け時には引出しを取外して作業を行ってください。また引出しに汚れやキズが付かないように養生をして保管してください。
- 引出しを持つ場合は、必ず引出しの側板部分を持ってください。(左右のパイプ部分を持つと外れて引出し本体が落下し、ケガをするおそれがあります)
- ネジ固定は、締めすぎによる空まわりをしないようにしてください。

1. レンジフードの取付け

レンジフードに付属の説明書どおりに、正しく取り付けてください。

2. ベースキャビネットの取付け

◎ ベースキャビネット詳細設置基準 (単位: mm)

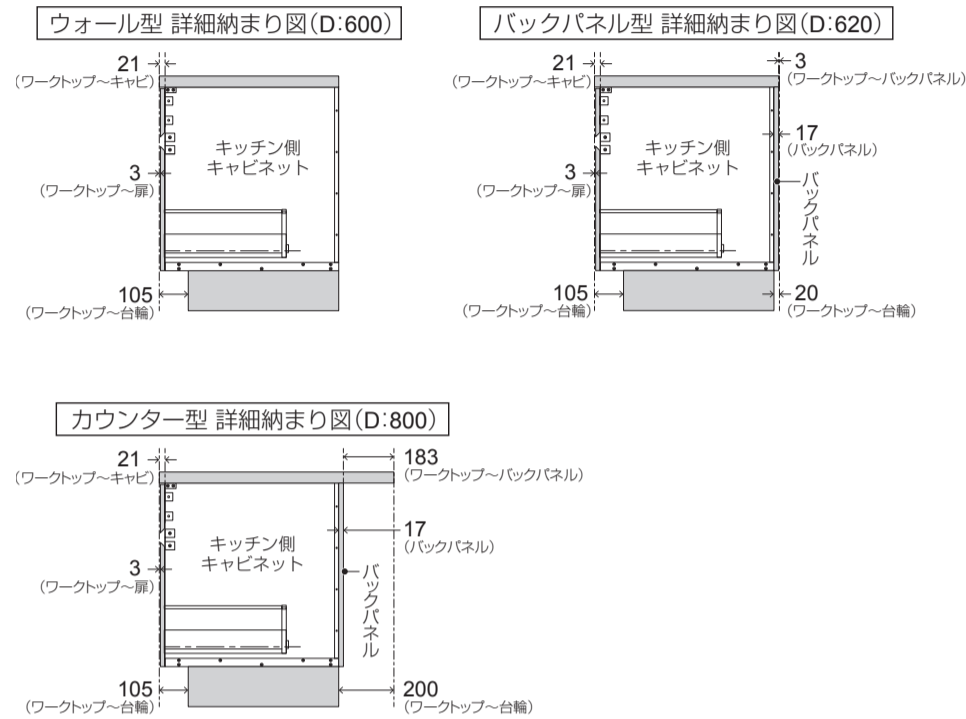

1 台輪の設置

図面に基づき、台輪を設置してください。
※ 梱包および商品に記載された設置方向を確認してください。

4 配管・配線の取だし穴加工

ベースキャビネットの底板点検口に、必要に応じた配管・配線の取だし穴を開けてください。

3. ワークトップの取付け

1 ワークトップの仮設置

ベースキャビネットの上にワークトップを仮設置し、ワークトップとベースキャビネットの左右両側のチリが均等になるように調整してください。

- ※ ベースキャビネット詳細設置基準を参照してください。
- ※ バックパネル型・カウンター型の場合、据付後、サイドパネルとバックパネルの納まりを確認してください。隙間が均等でない場合等は、固定ネジをゆるめて調整してください。

2 ワークトップの取付け

ベースキャビネットに仮設置したワークトップの裏面に、ワークトップ用の取付 A トラスタッピングネジ 3.5 × 12 でベースキャビネット内側のワークトップ固定穴から固定してください。

- ※ ネジの長さを確認してから固定してください。
- ※ ワークトップ取付後、水平レベル・建ち等を確認してください。

- ワークトップ端部でケガをしないよう注意してください。
- 開梱後にワークトップを持ち運ぶときは、出来る限り立てて持ち運んでください。(奥行方向を平らにして両端を持つと、変形の原因になります)

4. 水栓金具・排水器具・機器類の取付け

1 水栓金具の取付け

水栓金具に付属の説明書どおりに、正しく取り付けてください。
※ 水栓に依り、先に天板に取り付ける場合があります。

2 排水器具の取付け

排水器具に付属の説明書どおりに、正しく取り付けてください。

3 各種機器の取付け

各種機器に付属の説明書どおりに、正しく取り付けてください。

5. 引出しの取付け

設置前に取外した引出しを取り付けてください。(取扱説明書の「各部の調整」を参照)

台輪に取付けてあるL金具から、A丸木ネジ 3.5 × 25 で床へ固定してください。(6ヶ所)
※ 床配管・配線および床暖房設備への干渉がないことを確認してから固定してください。
※ レーザー等で水平レベルを確認してください。
(レベルが出ない場合は、付属の調整クサビ、又は現場調達分パッキンにて台輪と床面に差し込み、微調整を行ってください)

2 ベースキャビネットの仮設置・キャビネット同士の連結

仮設置の前に引出しを外してください。(取扱説明書の「各部の調整」を参照)
図面に基づきキャビネットを仮設置してください。W1500 の場合は、連結ボルト M3 × 26 ・ ナット M3 × 12 を用いて左右のベースを連結してください。(6ヶ所固定)
※ レーザーなどで水平レベルを確認して連結を行ってください。

3 ベースキャビネットの取付け

ベースキャビネット底板の固定穴から、平座金(ワッシャー) + 取付ネジでベースキャビネットと台輪を固定してください。

- 平座金(ワッシャー)
- カウンター型(D:800): 取付 A トラスネジ 4.5 × 63
- ウォール型(D:600)・バックパネル型(D:620): 取付 A トラスネジ 4 × 14

- ※ レーザー等でレベルを確認してください。
- ※ キャビネットのレベルが出ない場合は、付属の調整クサビ、又は現場調達分パッキンにてキャビネットと台輪との間、もしくは台輪と床面に差し込み微調整を行ってください。
- ※ バックパネル型・カウンター型の場合、据付後、サイドパネルとバックパネルの納まりを確認してください。隙間が均等でない場合等は、固定ネジをゆるめて調整してください。

《ウォール型の場合》

ベースキャビネットの水平レベルを確認して、平座金(ワッシャー) + 取付 A トラスネジ 4.5 × 63 で壁面へ固定してください。

- W1200mm: 上下計 6ヶ所
- W1500mm: 上下計 6ヶ所 × 2キャビネット = 計 12ヶ所

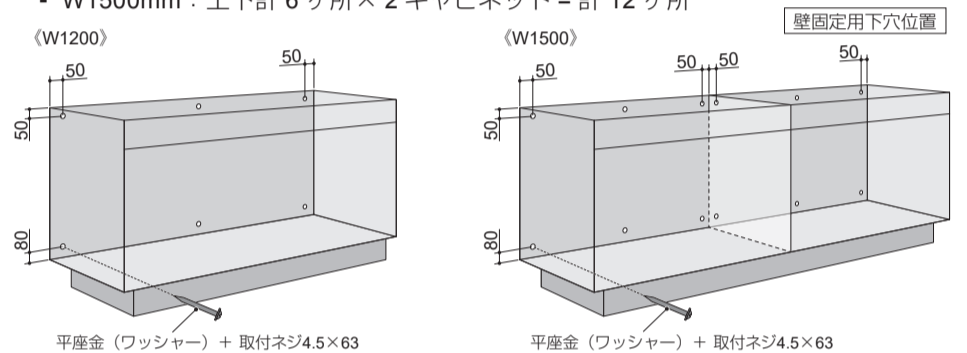

! キャビネットは壁面または床に固定した台輪に取付ネジで固定してください。

4 設置後の調整・確認

《各部の調整》

設置完了後は、引出しのがたつき・緩み・傾きがないことを確認してください。調整が必要な場合は、取扱説明書「各部の調整」の要領で調整してください。

《設置後の確認》

- 設置状況の再確認
 - 引出しが確実に取付けられていることを確認してください。
 - 水栓金具・排水器具が、確実に取付けられていることを確認してください。
 - 必ずシンクと排水トラップ接合部、および給排水接続部の水漏れ検査を行ってください。
- 設置後のクリーニング
 - キャビネットや引出しのホコリ・汚れは、柔らかい布で拭き取ってください。

miratap

株式会社 ミラタップ miratap inc.

● お客様相談センター 受付時間はホームページにて最新情報をご確認ください。

<https://www.miratap.co.jp>

TEL: 0120-468-838 FAX: 0120-382-096

