

miratap

造作材

E-METAL 上がり框

設置説明書 19-EMT02T-00

このたびは当社製品をお買い上げいただき、まことにありがとうございます。
この取扱説明書をよくお読みのうえ、正しく安全にお使いください。

●安全上のご注意

ここに示した注意事項は、状況によって重大な結果（傷害、物損）に結びつくおそれがあります。必ずお守りください。

禁止 **実行** **注意**
お守りいただく内容を上の記号で区分し、説明しています。

警告

「死亡または重傷を負うおそれがある」内容

- ⊘ 施工時には、商品仕様を変えるような加工をしないでください。
破損またははげの原因になります。
- ⚠ 設置に関しては、建築躯体・柱・梁などの建築構造物または、同等強度の構造物にしっかりと固定してください。

注意

「障害を負うことや物的損害が発生するおそれがある」内容

- ⊘ 屋外や浴室内部など常時湿り気がある場所には取付けないでください。
部材が腐食・膨張して落下するおそれがあります。シートが剥がれたり浮いたりするおそれがあります。
- ⚠ 上がり框を取付ける際、水準器・下げ振りなどで水平・垂直を確認してください。
- ⊘ 商品を立てかけて置かないでください。
水平においてください。反りの原因になります。
- ⊘ 床暖房には使用しないでください。
- ⊘ 床材又は床の下地に木質材をご使用の場合は、乾燥した材料（含水率 15%以下）を使用し、湿潤材は使用しないでください。また、コンクリートやモルタルによる湿度で床材が変形しないように十分乾燥した後で施工してください。
- ⊘ 湿度の変化による床材の伸縮にご注意ください。
伸縮が大きいと隙間が生じる可能性があります。
- ⚠ 上がり框をコンクリートやモルタル（床面）に直付けしないでください。
- ⚠ 商品を運ぶ際は、商品が曲がらないよう表面材を地面に対し垂直にしてください。
- ⊘ インパクトドライバーは使用しないでください。

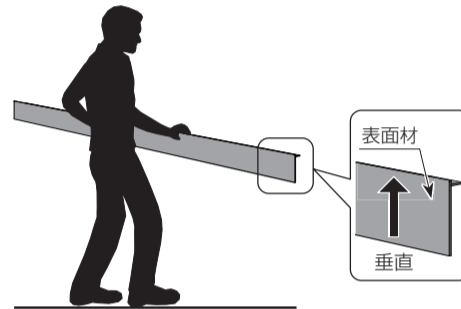

1 製品図

◎上がり框 (H90)

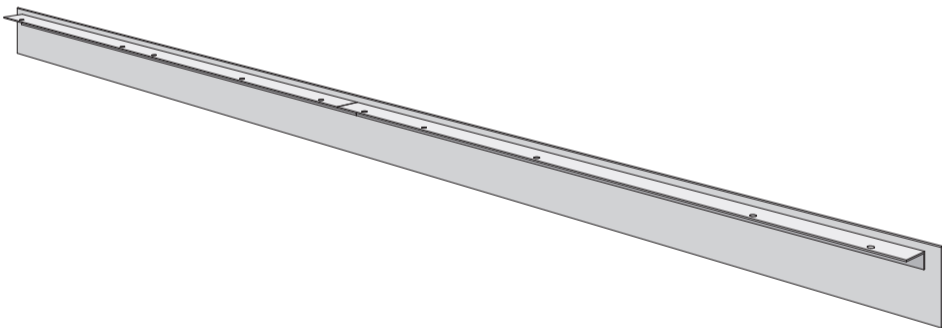

◎上がり框 (H150)

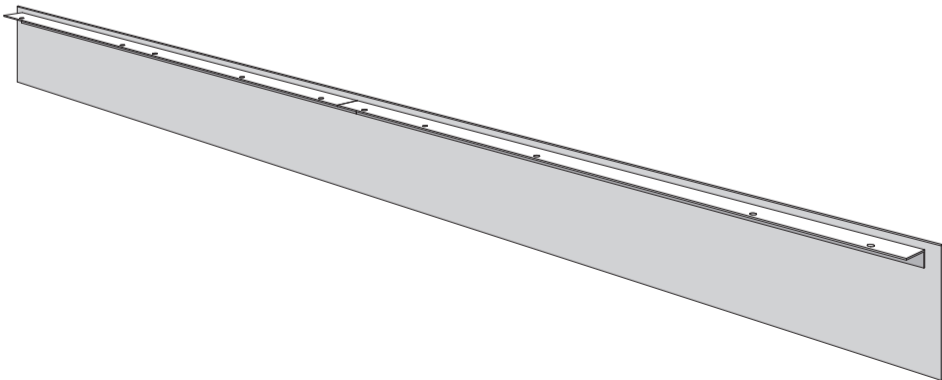

■ 同梱部材

・取付ねじ（皿木ねじ）φ 3.8 × 38



W	数量
750 ~ 1000	4 本
1001 ~ 2000	8 本
2001 ~ 3000	12 本

・調整用ねじ（トラスタッピンねじ）φ 4 × 40

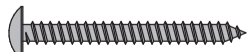

W	数量
750 ~ 1000	1 本
1001 ~ 2000	2 本
2001 ~ 3000	3 本

※ 同梱している補強木材は廃棄をお願いいたします。

W750 ~ 1000 ステンレスタイプ

() 内寸法はスチールタイプ

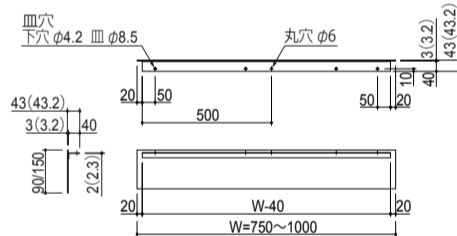

記号	名称	特注寸法
W	商品長さ (注文寸法)	750 ~ 1000
A	アングル取付位置	5 ~ 20

※ 丸穴の間隔は 350mm 以下になります。

断面詳細図

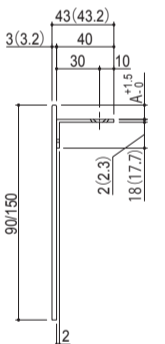

W1001 ~ 2000 ステンレスタイプ

() 内寸法はスチールタイプ

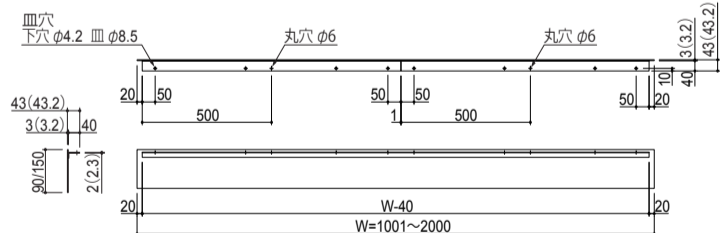

記号	名称	特注寸法
W	商品長さ (注文寸法)	1001 ~ 2000
A	アングル取付位置	5 ~ 20

※ 丸穴の間隔は 350mm 以下になります。

W2001 ~ 3000 ステンレスタイプ

() 内寸法はスチールタイプ

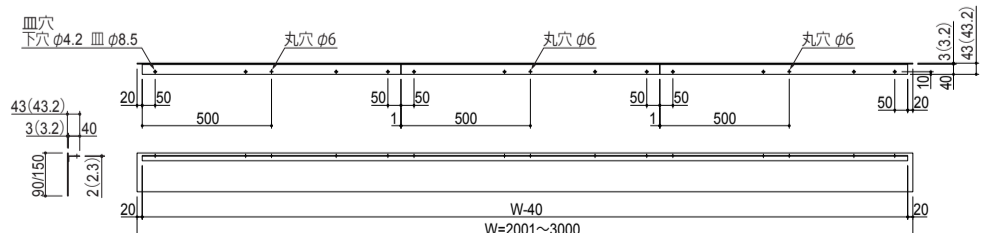

記号	名称	特注寸法
W	商品長さ (注文寸法)	2001 ~ 3000
A	アングル取付位置	5 ~ 20

※ 丸穴の間隔は 350mm 以下になります。

2 お手入れ方法

■ 枠材のお手入れ

《通常のお手入れ》

- 乾いた布で拭きしてください。

《汚れているとき》

- 布またはスポンジに薄めた中性洗剤を付けて汚れを落としてください。
- 水を含んだ布で洗剤を拭き取り、乾いた布で拭きしてください。



- 金属たわし・メラミンスポンジや粒子の粗いクレンザー類を使用しないでください。(キズがつくおそれがあります)
- 漂白剤、硫酸、塩酸などは絶対に使用しないでください。(変色や光沢が無くなるおそれがあります)
- 家具用ワックス、床用コーティング剤、シンナーなどの有機溶剤は使用しないでください。(変形や変色のおそれがあります)
- 枠材に付着した汚れなどを取除くときは、強くこすらないでください。(キズや光沢変化の原因になります)
- 枠材が水で濡れたときは、すみやかに拭き取ってください。(サビ、ふくれ、はがれの原因になります)

3 設置前の注意

《設置前のご注意》

- 重量のある商品や荷姿の大きな商品があるため、受取りの準備をお願いします。また、商品の品質確保のため、搬入は必ず2人以上で手運びにて行ってください。
※ 車上渡しとなります。
- 商品の搬入経路を確保してください。
- 商品を開梱して、外観に損傷がないことを確認してください。
※ 設置後の損傷は保証対象外となります。
- 引渡し完了まで、養生材などで商品を養生してください。
※ 養生テープは商品に直接貼らないでください。
- 商品の伸縮がございます。商品端部から壁とのクリアランスを1～2mm確保してください。

5 参考納まり図

《参考施工例》

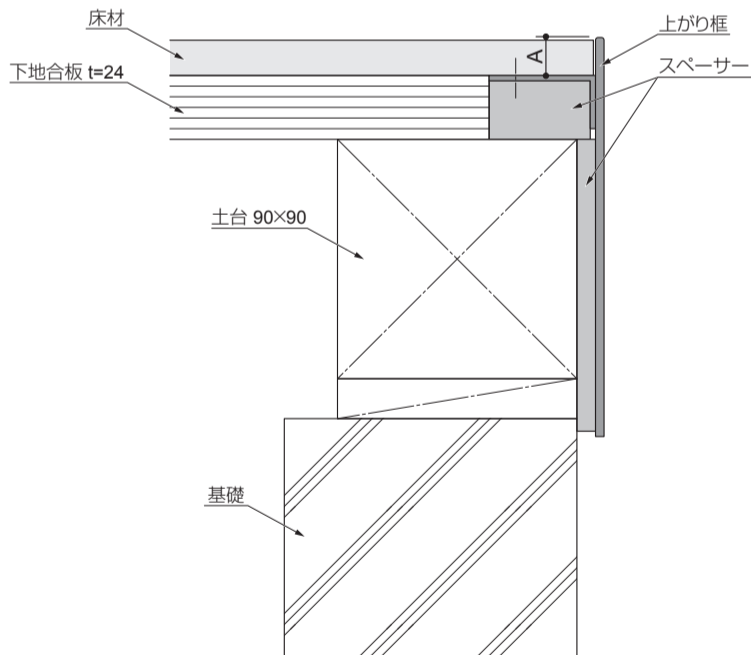

- 幅オーダー寸法Wは、設置部位の幅から2mmクリアランスを設ける寸法で設定してください。
- アンクル高さオーダー寸法Aは、想定される床材の厚みばらつきを考慮してください。
- 床材の伸縮による、上がり框との隙間にご注意ください。

6 設置後の調整・確認

設置完了後は、枠材のがたつき・緩み・傾きがないことを確認してください。

《設置後の確認》

- 設置状況の再確認
 - 枠材が、確実に取付けられていることを確認してください。
- 設置後のクリーニング
 - 枠材のホコリ・汚れは、柔らかい布で拭き取ってください。

4 設置手順

- ① 丸穴(○)の中心部に下穴をあけ、調整用ねじ(トラスタッピンねじφ4×40)にて仮固定してください。

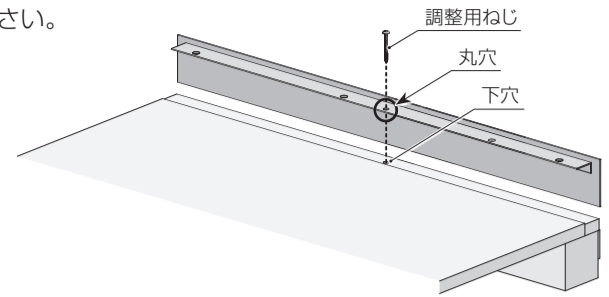

- ② 取付位置の調整を行ってください。(前後左右±1mm)

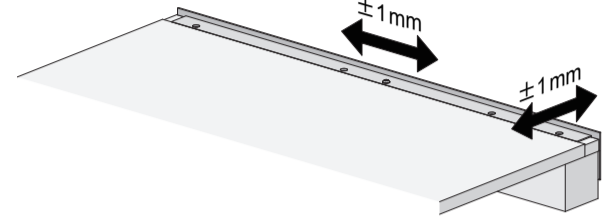

- ③ 取付位置調整後、皿穴(□)の中心部に下穴をあけ、取付ねじ(皿木ねじφ3.8×38)にて固定してください。

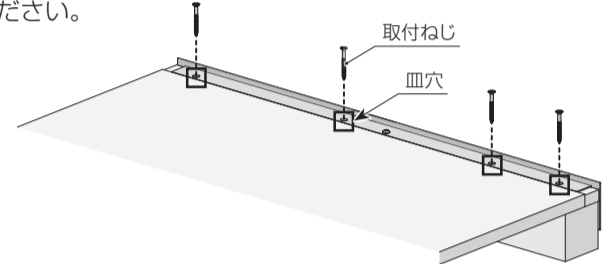

- ④ ①で仮固定した調整用ねじを取外してください。

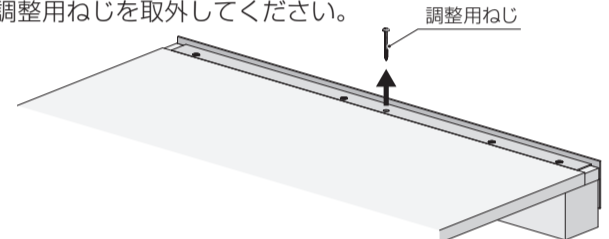

取付ねじがアンクルから飛び出さず、皿加工内に収まるようにしっかりと取付けてください。(飛び出ていると、床材の取付けが出来なくなります)

miratap

株式会社 ミラタップ miratap inc.

● お客様相談センター 受付時間はホームページにて最新情報をご確認ください。

<https://www.miratap.co.jp>

TEL: 0120-468-838

FAX: 0120-382-096

